

# Connecteur de mesure et de mise en court-circuit



**Connecteur CMCC/CT**

## UTILISATION

Ce connecteur s'utilise pour mettre en court-circuit ou à la terre le réseau aérien BT en conducteurs isolés torsadés. Il permet également de procéder à des mesures de tension.

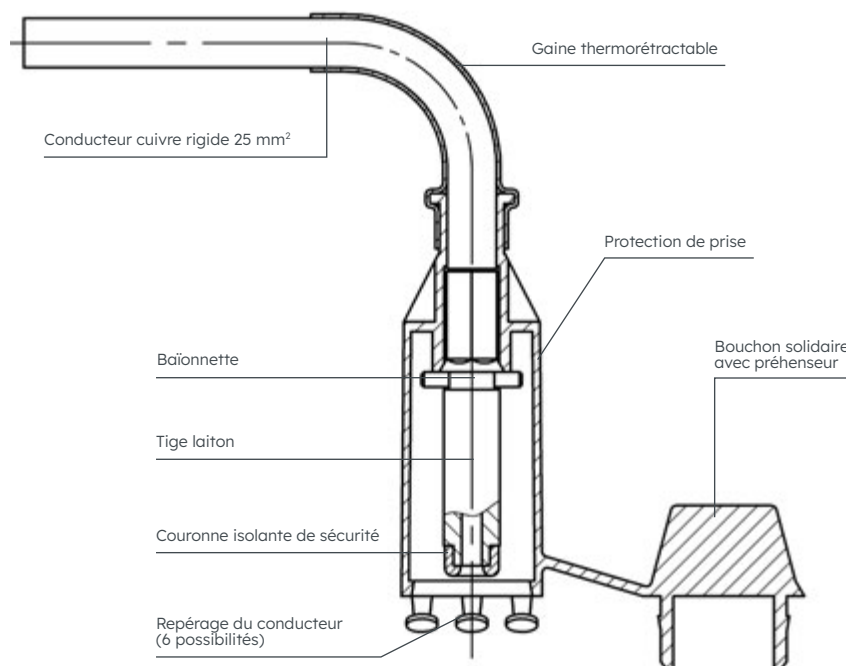

## DESCRIPTION

La connexion se fait par perforation d'isolant.

La tenue diélectrique dans l'eau est supérieure à 6 kV.

La vis de serrage est hors tension électrique.

L'efficacité du serrage est assurée par une vis à tête fusible.

La douille terminale est protégée par un bouchon solidaire évitant la pénétration d'eau et la corrosion.

## EXTRAIT DE MISE EN OEUVRE

- > Vérifier que la prise dérivée est bien introduite à fond dans le connecteur.
- > Positionner le connecteur sur le conducteur principal.
- > Serrer avec une clé de 13 jusqu'à rupture de la tête fusible.
- > La tête de vis de 17 est uniquement prévue pour un démontage éventuel, ne pas s'en servir pour resserrer la vis après rupture de la tête de 13.

## RÉFÉRENCES

Code	Désignation	Nomenclature Enedis	Capacités Enedis Principal	Capacités réelles Principal	Unité de vente
<b>K362</b>	Connecteur CMCC/CT 25	67 31 481	16 - 25	16 - 25	10
<b>K363</b>	Connecteur CMCC/CT 70	67 31 483	35 - 70	16 - 70	10
<b>K364</b>	Connecteur CMCC/CT 150	67 31 485	54 - 150	16 - 150	10